

PM0535202.03 & PM0535202.18

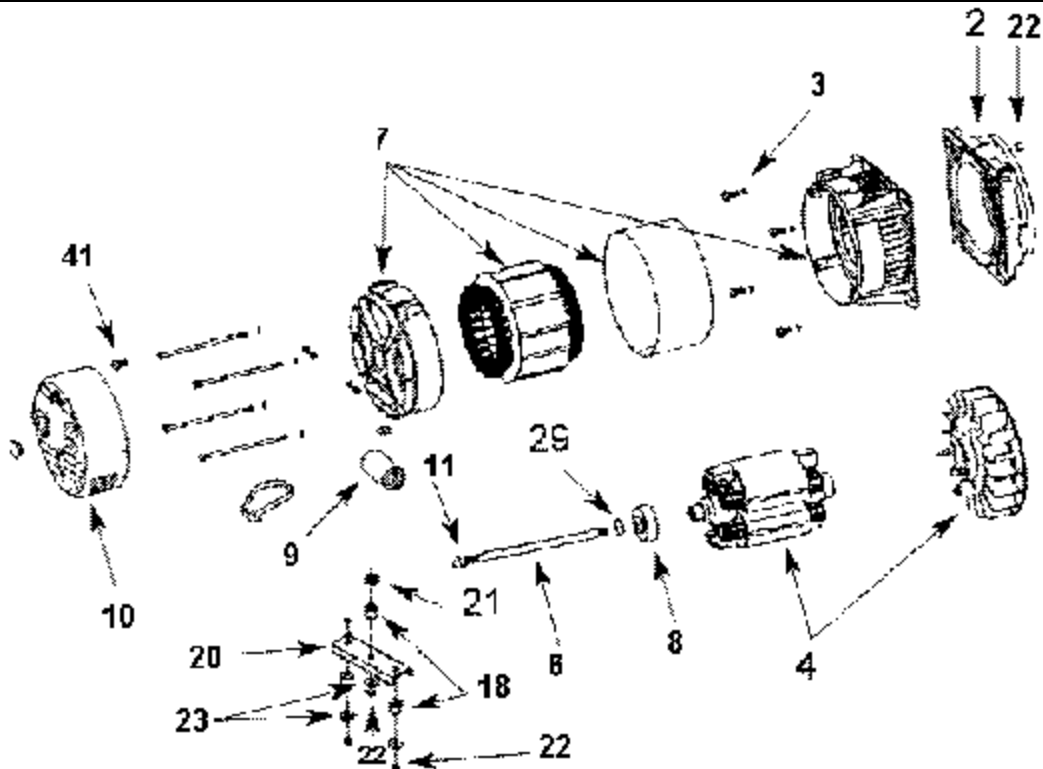
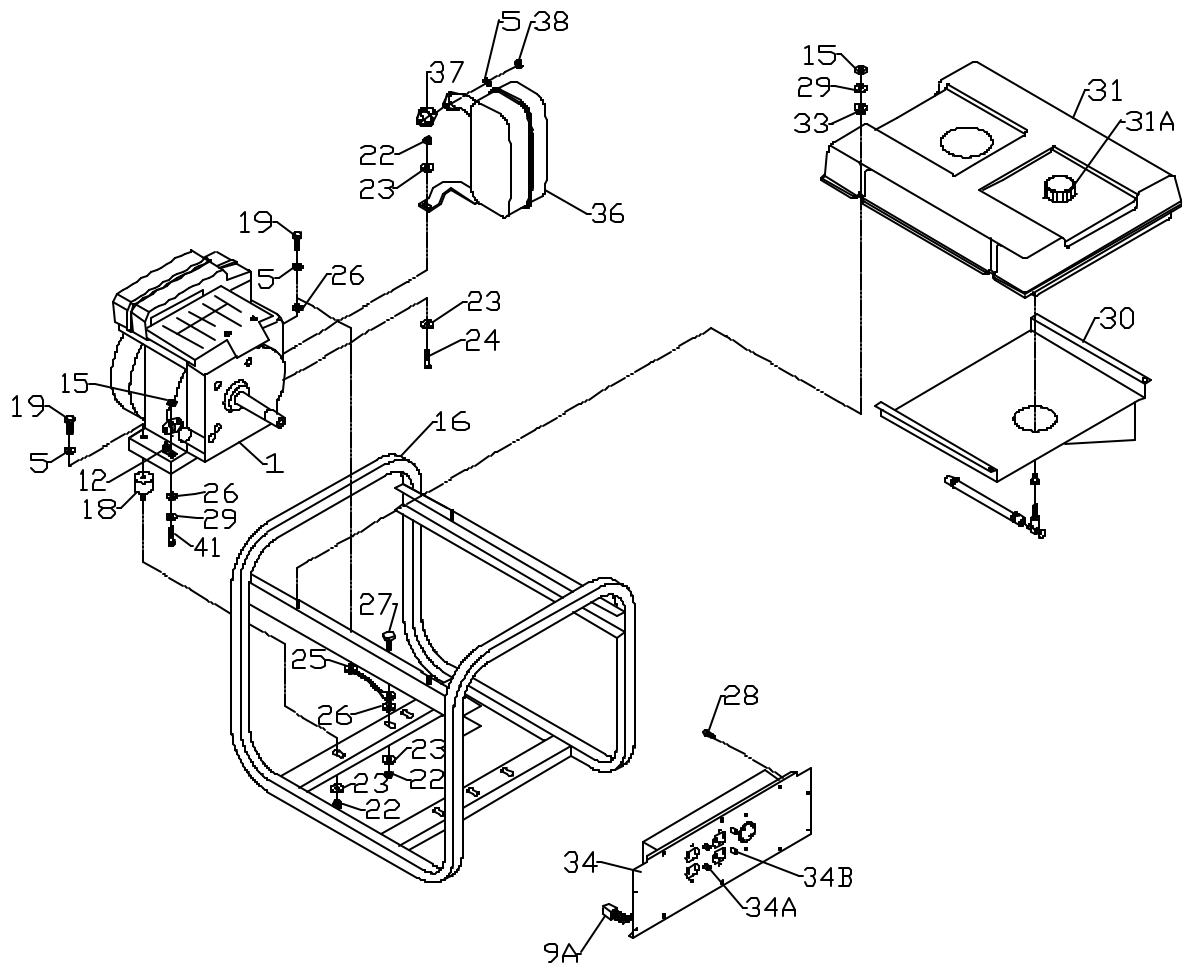

PARTS LIST FOR THE PM0535202.18 & PM0535202.03 GENERATOR. INSERT 0057360

	Part Number	Description	Description	Descripcion	Qty
1	Nota A	Motor 9 HP Vanguard, OHV	Moteur	Motor	1
2	0056802	Engine adaptor	Adaptateur	Adaptador, motor	1
3	0000919.01	Bolt, wz 3/8-16x3/4	Boulon, wz	Perno, wz	4
4	0057366	Rotor, 5.0 kW RF 5	Rotor	Rotor	1
5	Note B	Washer, lock 5/16	Rondelles plates 5/16	Arandela, de cierre	4
6	Note B	Stud SAE/Metric 8.75	Clou m à grosse tête.	Montante	1
7	0057367	Stator, 5 KW, 60 Hz	Stator	Stator	1
8	0056801	Bearing	Roulement	Cojinete	1
9	0056798	Capacitor	Capaciteur	Conector, conjunto alojamiento, panel	1
10	0057369	Endbell cover	Couvre-enroulement	Jeu pr logement prise	1
11	Note B	Nut, nyloc m8 x 1.25	Écrous nyloc	Tuerca, nyloc	1
12	0008854	Ground Lug	Oeillet de mise à la terre	Terminal, tierra	1
15	0040832	Nut, nyloc 1/4-20	Écrous nyloc 5/16-18	Tuerca, nyloc	5
16	0057340	Carrier	Ensemble transport	Transportador, conjunto	1
18	0051094	Isolator, engine	Sectionneur moteur	Aislador, motor	5
19	0049223	Bolt, HH 5/16-18 x 1.25	Boulon HH	Perno, HH	2
20	0056040	Stator Braket	Patte de fixation stator	Soporte, estator	1
21	0049201	Connector, HSG Panel set	Jeu pr logement prise, couvre-enrou.	Conector, conjunto alojamiento, panel.	1
22	0048736	Nut, nyloc 5/16-18	Écrous nyloc	Teurca, nyloc	11
23	Note B	Washer, flat 5/16	Rondelles Plates	Arandela, plana	8
24	Note B	Bolt, 5/16-18 x 1 1/2	Boulon	Perno	1
25	0049224	Assy, Ground wire	Ens. fil de masse tressé	Conjunto, cable	1
26	Note B	Washer, star external 5/16	Rondelles à dents	Arandela, estrella externa	3
27	Note B	Bolt, hex 5/16-18 x 3/4	Boulon, tête hex	Perno, hexagonal	1
28	0053320	SCrew, #10 x .63	Vis	Tornillo	4
29	0049352	Washer, flat 5/16	Rondelles plates	Arandela, plana	5
30	0056153	Shield, heat	Écran de chanleur	Pantalla parael calor	1
31	Note A	Fuel Tank Assembly	Réservoir de carburant	Conjunto tanque	1
31A	0055340	Cap, Fuel	Capuchon	Tapa combustible	1
32	0057030	Grommet	Vix Tornillo	Tornillo	1
33	0048243	Bushing, step	Bagues de reeduction à gradins	Casquillo, paso	4
34	0056151	Panel, wired complete 53-5	Tableau compl. câblé	Panel, abeado completo	1
34A	0049071	Circuit breaker, 20 amp	Disjoncteurs	Cortacircuitos	2
34B	0049072	Circuit breaker, 25 amp	Disjoncteurs	Cortacircuitos	2
36	0056344	Muffler, 9 hp	Silencieux	Silenciador	1
37	0051634	Gasket, muffler	Solénoïde, démarreur silenciodor	Empaquetadura	1
38	0047783	Nut, hex M8	Écrou hex	Tuerca, hexagonal	2
41	0000398	Bolt HH 1/4 x 20 x 1.25	Boulon	Perno	1
42	0057349	Jumper	Câbles de démarrage	Cable de empalme	1

Note A: Coleman Powermate will not provide engines as replacement parts. Engines are covered through the engine manufacturer's warranty. Consult the accompanying engine manual or contact our service department for assistance.

Note B: These are standard parts available at your local hardware store.

Note A: Contact your nearest Coleman Powermate Service Center for replacement fuel tanks.

Remarque A: Coleman Powermate ne fournit pas de moteurs dans ses pièces détachées. Les moteurs sont couverts par la garantie du fabricant de moteurs. Consulter le manuel du moteur inclus ou contacter notre département de service après-vente pour toute assistance.

Remarque B: Ces pièces sont des pièces standard disponibles en quincaillerie.

Remarque C: Pour comander des réservoir de rechange, veiller à appeler notre service Clients.

Nota A: Coleman Powermate no proporcionará motores como piezas de repuesto. Los motores están cubiertos por medio de la garantía del fabricante del motor. Consulte el manual adjunto del motor o comuníquese con nuestro departamento de servicio para recibir asistencia al respecto.

Nota B: Estas son piezas estándar disponibles en su ferretería local.

Nota C: Para hacer pedidos de tanques, localice el Centro de Servicio de Coleman Powermate más cercano.