

Parts Manual Manuel de pièces Manual de piezas

200-2753

Revision B

 English **Single Stage, Belt Drive, Electric Air Compressors**

 French **D'une seule étape, actionnement pour courroie, compresseur d'air électrique**

 Spanish **De una sola etapa, accionamiento por correa, compresor de aire eléctrico**

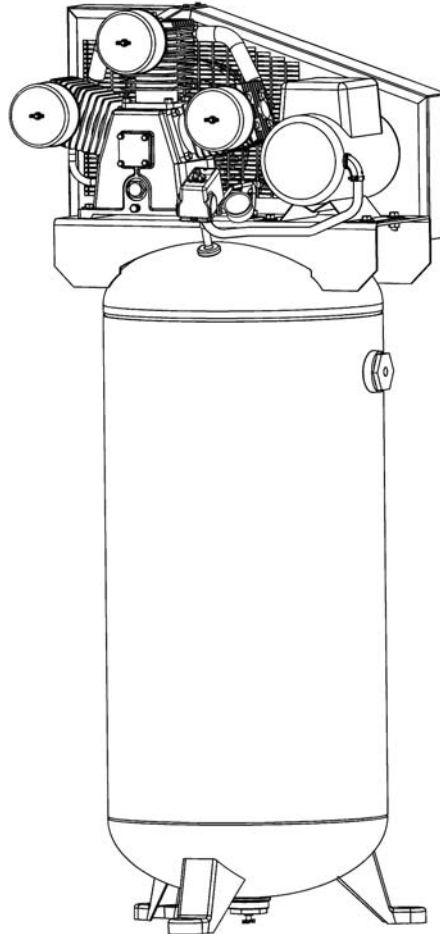

Product style and configuration may vary.

Le style et la configuration du produit peuvent varier.

El estilo y la configuración del producto puede variar.

Specification Chart _____ Tableau des spécifications _____ Cuadro de especificaciones

MODEL NO. (MODÈLE) (MODELO)	RUNNING H.P. (CV)	TANK CAPACITY GALLONS (CAPACITÉ DU RÉSERVOIR - LITRES) (CAPACIDAD DEL TANQUE - LITROS)	VOLTAGE/ AMPS/PHASE (TENSION/ AMPS/PHASE) (VOLTAJE AMP/FASE)	KICK-IN PRESSURE (PRESSION D'OUVERTURE) (PRESION DE CONEXION)	KICK-OUT PRESSURE (PRESSION DE FERM.) (PRESION DE DESCONEXION)
LA5148080	5.7	80 (303)	220/20/1	125 (8,62 bar)	155 (10,69 bar)
LA5746080	5.7	60 (227)	220/20/1	125 (8,62 bar)	155 (10,69 bar)



Questions? See back pages. ____ Questions ? Consultez la pages final. ____ ¿Preguntas? Vea la páginas final.

PARTS DRAWING / DESSIN DES PIÈCES / ESQUEMA DE LA PIEZAS

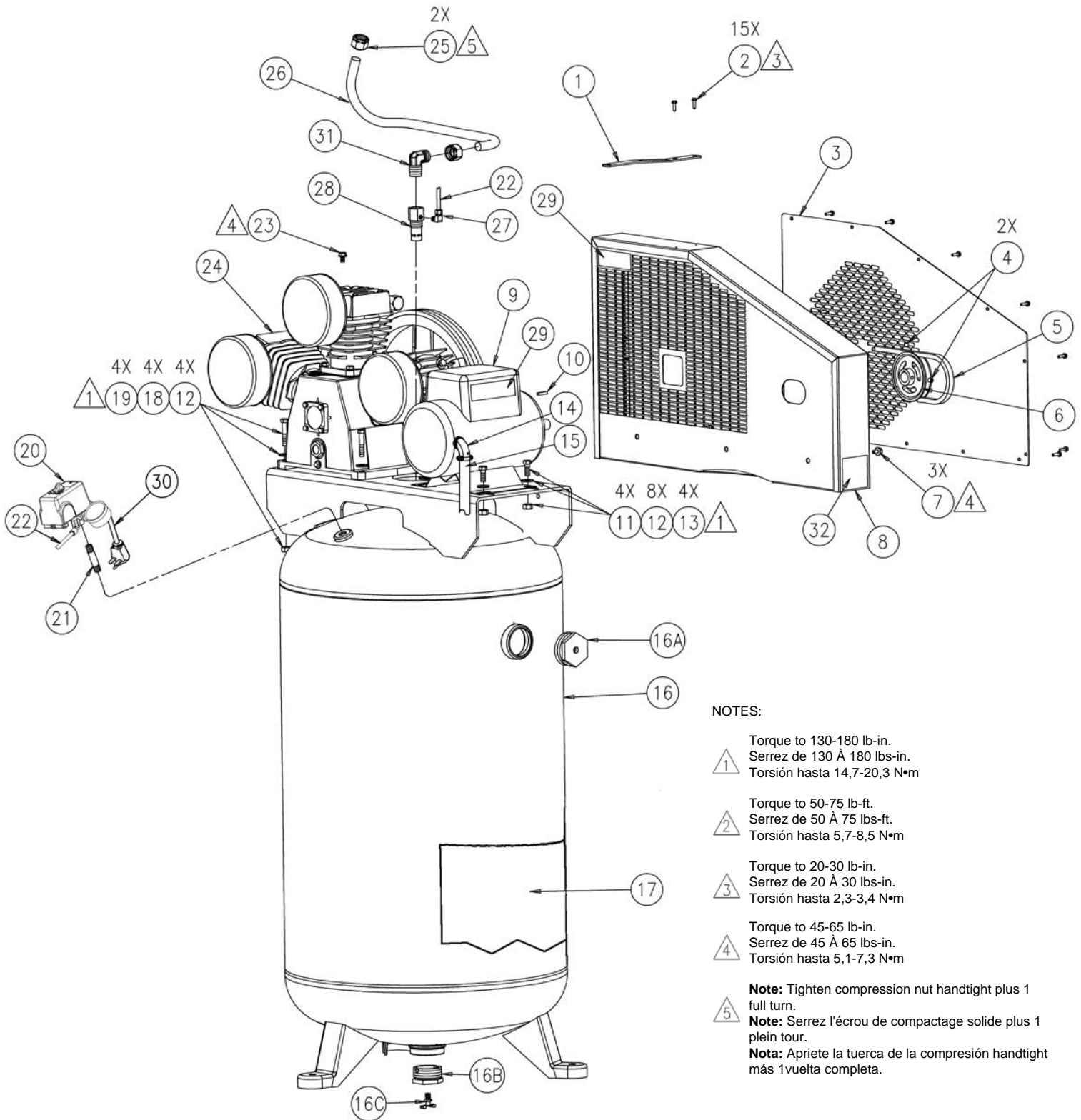

NOTES:

△1 Torque to 130-180 lb-in.
Serrez de 130 À 180 lbs-in.
Torsión hasta 14,7-20,3 N•m



△2 Torque to 50-75 lb-ft.
Serrez de 50 À 75 lbs-ft.
Torsión hasta 5,7-8,5 N•m

△3 Torque to 20-30 lb-in.
Serrez de 20 À 30 lbs-in.
Torsión hasta 2,3-3,4 N•m

△4 Torque to 45-65 lb-in.
Serrez de 45 À 65 lbs-in.
Torsión hasta 5,1-7,3 N•m

△5 **Note:** Tighten compression nut handtight plus 1 full turn.
Note: Serrez l'écrou de compactage solide plus 1 plein tour.
Nota: Apriete la tuerca de la compresión handtight más 1vuelta completa.

PARTS LIST / LISTE DE PIÈCES / LISTA DE LAS PIEZAS

Item Art <u>Art</u>	Part No Nº / P <u>Núm / P</u>	Qty Qté <u>Cant</u>	 <i>English</i> <u>Description</u>	 <i>French</i> <u>Description</u>	 <i>Spanish</i> <u>Descripción</u>
1	114-0596	1	Bracket.....	Support	Soporte
2	N/A	15	Screw #10 x 1/2".....	Vis.....	Tornillo
3	115-0292	1	Beltguard (back)	Garant de courroie.....	Protección de correa
4	N/A	2	Setscrew, 1/4-20.....	Vis d'arrêt.....	Tornillo fijador
5	007-0066	1	Belt.....	Courroie	Correa
6	006-0148	1	Pulley	Poulie.....	Polea
7	N/A	3	Screw, 3/8 x 3/4.....	Vis.....	Tornillo
8	142-0143	1	Beltguard	Garant de courroie.....	Protección de correa
9	160-0235	1	Motor.....	Moteur.....	Motor
10	146-0016	1	Key.....	Clé	Chaveta
11	N/A	4	Bolt, 3/8 x 1".....	Boulon.....	Perno
12	N/A	12	Washer 3/8".....	Rondelle.....	Arandela
13	N/A	4	Nut, 3/8".....	Écrou	Tuerca
14	071-0003	1	Strain relief, 90°	Soulagement de traction.....	Aliviador de esfuerzo
15	026-0299	1	Interconnect cord.....	Câble	Cordón
16	021-0231	1	Tank assembly, 80 gal.....	Ensemble du réservoir.....	Conjunto de tanque
			<i>includes items 16A-16C.....</i>	<i>inclut les éléments 16A-16C.....</i>	<i>incluye los artículos 16A-16C</i>
or	021-0240	1	Tank assembly, 60 gal.....	Ensemble du réservoir.....	Conjunto de tanque
			<i>includes items 16A-16C.....</i>	<i>inclut les éléments 16A-16C.....</i>	<i>incluye los artículos 16A-16C</i>
16A	512-0042	1	Bushing, 2" NPT x 3/8" NPT...Bague		Buje
16B	512-0041	1	Bushing, 2" NPT x 3/4" NPT...Bague		Buje
	513-0001	2	O-Ring 2".....	Joint torique	Anillo tórico
16C	072-0001	1	Petcock.....	Robinet de décompression..	Llave de desagüe
17	098-3870	1	Warning label.....	D'avertissement étiquette	Amonestadora escritura de la etiqueta
18	N/A	4	Nut, 5/16".....	Écrou	Tuerca
19	N/A	4	Bolt, 5/16 x 1-1/2".....	Boulon.....	Perno
20	See page 61		Manifold assembly.....	Ensemble du collecteur	Conjunto de múltiple
21	N/A	1	Nipple, 1/4" NPT x 2.5" lg	Manchon fileté	Niple
22	145-0442	1	Bleeder tube	Tube.....	Tubo
23	N/A	1	Screw, 5/16-18 x 1/2".....	Vis.....	Manómetro
24	040-0350		Pump assembly (<i>less flywheel</i>).....	Ensemble du pompe	Conjunto de bomba
				<i>(moins de volant).....</i>	<i>(menos rueda volante)</i>
25	058-0016	2	Compression nut.....	Écrou de compression	Tuerca de compresión
26	145-0441	1	Transfer tube	Tube.....	Tubo
27	064-0003	1	Elbow, 90° 1/4 X 1/8.....	Coude	Codo
28	031-0020	1	Check valve	Soupape	Válvula
29	098-2856	2	Warning label.....	D'avertissement étiquette	Amonestadora escritura de la etiqueta
30	026-0658	1	Power cord	Câble	Cordón
			<i>(Model ILA5148080 Only).....</i>	<i>(Modèle ILA5148080 seulement).....</i>	<i>(Modelo ILA5148080 solamente)</i>
31	064-0032	1	Elbow, 90° 3/4 x 3/4.....	Coude	Codo
32	098-3031	1	Warning label.....	D'avertissement étiquette	Amonestadora escritura de la etiqueta

*N/A - These are standard parts available at your local hardware store.
 *N/A - Ces pièces sont des pièces standard disponibles en quincaillerie.
 *N/A - Estas son piezas estándares disponibles en su ferretería local.

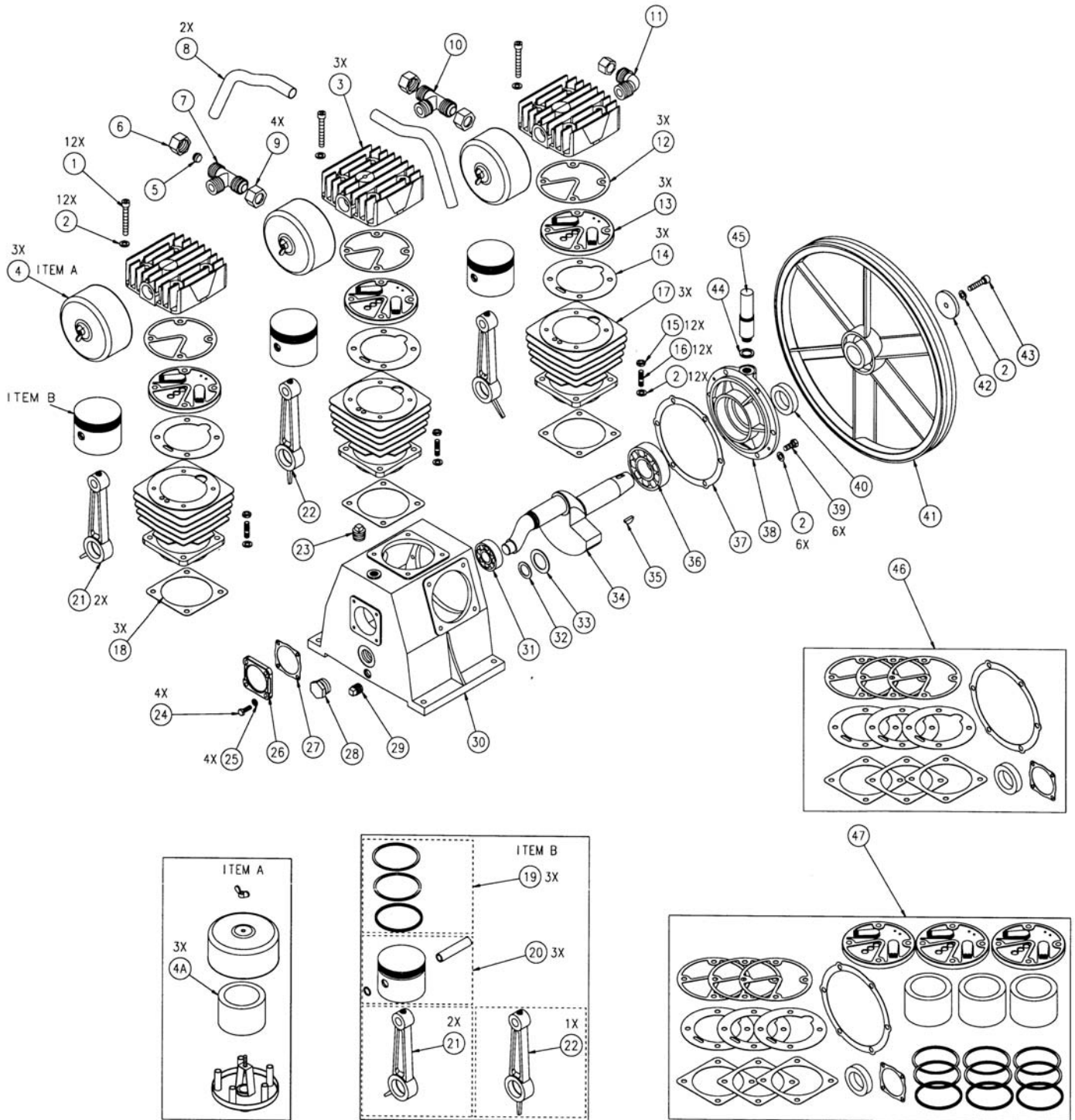

PARTS DRAWING / DESSIN DES PIÈCES / ESQUEMA DE LA PIEZAS

18CFM Pump Assembly



PARTS LIST / LISTE DE PIÈCES / LISTA DE LAS PIEZAS

18CFM Pump Assy -- Ensemble du pompe -- Conjunto de bomba

Item Art Art	Part No N° / P Núm / P	Qty Qté Cant	 English Description	 French Description	 Spanish Descripción
1	N/A	12	Screw, M8 x 70	Vis	Tornillo
2	N/A	31	Lock washer, M8	Rondelle	Arandela
3	042-0118	3	Head	Tête	Cabezal
4	019-0222	3	Filter canister assembly (includes item 4A)	Filtre (includ le élément 4A)	Filtro (incluye los articulo 4A)
4A	019-0221	3	Element, filter replacement	Élément	Elemento
5	054-0243	1	Ring, 11/18 UNC	Anneau	Anillo
6	058-0167	1	Locknut, 1-18 UNC	Écrou	Tuerca
7	069-0026	1	Tee fitting, G3/4 & 1-18 UNC	Pièce en t	Te
8	145-0450	2	Finned tube (includes item 9 (qty.2))	Tube (includ le élément 9 (2))	Tubo (incluye los articulo 9 (2))
9	058-0168	4	Airflow nut G3/4	Écrou	Tuerca
10	069-0027	1	Tee fitting, both ends G3/4	Pièce en t	Te
11	064-0078	1	Elbow, G3/4	Coude	Codo
12	046-0293	3	Gasket, head to valve plate	Joint	Empaquetadura
13	043-0195	3	Valve plate assembly	Ensemble de la plaque de soupape	Conjuncto de placa de válvula
14	046-0294	3	Gasket, valve plate to cylinder	Joint	Empaquetadura
15	N/A	12	Nut, M8	Écrou	Tuerca
16	N/A	12	Stud, M8 x 22	Goujon	Perno prosionero
17	050-0063	3	Cylinder (includes items 14 & 18)	Cylindre (includ le élément 14 et 18)	Cilindro (incluye los articulo 14 y 18)
18	046-0295	3	Gasket, cylinder to crankcase	Joint	Empaquetadura
19	054-0244	3	Ring Set	Jeu d'anneaux	Juego de anillos
20	048-0118	3	Piston assembly	Ensemble du piston	Conjunto de pistón
21	047-0097	2	Rod (outer)	Tige	Varilla
22	047-0096	1	Rod (middle)	Tige	Varilla
23	056-0070	1	Oil fill plug	Bouchon de l'orifice de remplissage d'huile	Tapon de llenado de aceite
24	N/A	4	Screw, M6 x 20	Vis	Tornillo
25	N/A	4	Lockwasher, M6	Rondelle	Arandela
26	077-0182	1	Cap, rear end	Chapeau	Casquillo
27	046-0296	1	Gasket, rear end	Joint	Empaquetadura
28	032-0075	1	Oil sight glass w/o-ring	Verre de vue de niveau d'huile	Cristal de la vista del nivel de aceite
29	N/A	1	Oil drain plug, 3/8" NPT	Bouchon	Tapón
30	049-0052	1	Crankcase	Carter	Cárter
31	051-0101	1	Bearing 304	Roulement	Cojinete
32	054-0242	1	Stop ring, 30MM dia	Anneau	Anillo
33	060-0184	1	Washer, con rod 30MM dia	Rondelle	Arandela
34	053-0106	1	Crankshaft	Vilebrequin	Cigüeñal
35	146-0024	1	Key, 5MM x 19MM	Clé	Chaveta
36	051-0102	1	Bearing, 307	Roulement	Cojinete
37	046-0297	1	Gasket, carrier	Joint	Empaquetadura
38	077-0183	1	Carrier	Support	Portador
39	N/A	4	Screw, M8 x 20	Vis	Tornillo
40	046-0298	1	Oil seal	Joint	Sello
41	044-0065	1	Flywheel, 16" A groove	Volant-moteur, A	Volante, A
42	060-0185	1	Flywheel washer	Rondelle	Arandela
43	N/A	1	Screw, M8 x 25	Vis	Tornillo
44	N/A	1	Breather washer, 16MM dia	Rondelle	Arandela
45	056-0072	1	Breather, extended	Reniflard	Respiradero

*N/A - These are standard parts available at your local hardware store.

*N/A - Ces pièces sont des pièces standard disponibles en quincaillerie.

*N/A - Estas son piezas estándares disponibles en su ferretería local.

Available Service Kits

Part No	Description	Description	Descripción
46	046-0299	Gaskets, complete set (includes items 12, 14, 18, 27, 37 and 40)	Joints, jeu complet (includ les éléments 12, 14, 18, 27, 37 et 40) los artículos 12, 14, 18, 27, 37 y 40)
47	165-0266	Overhaul kit (includes items 13, 18, 19, 27, 37 and 4A)	Juego de acondicionamiento de la válvula (incluye los artículos 13, 18, 19, 27, 37 y 4A)
	040-0350	Pump assembly (includes items 1-45 excluding 41-43)	Ensamblaje de la bomba (incluye los artículos 1-45 excepto 41-43)

PARTS DRAWING / DESSIN DES PIÈCES / ESQUEMA DE LA PIEZAS

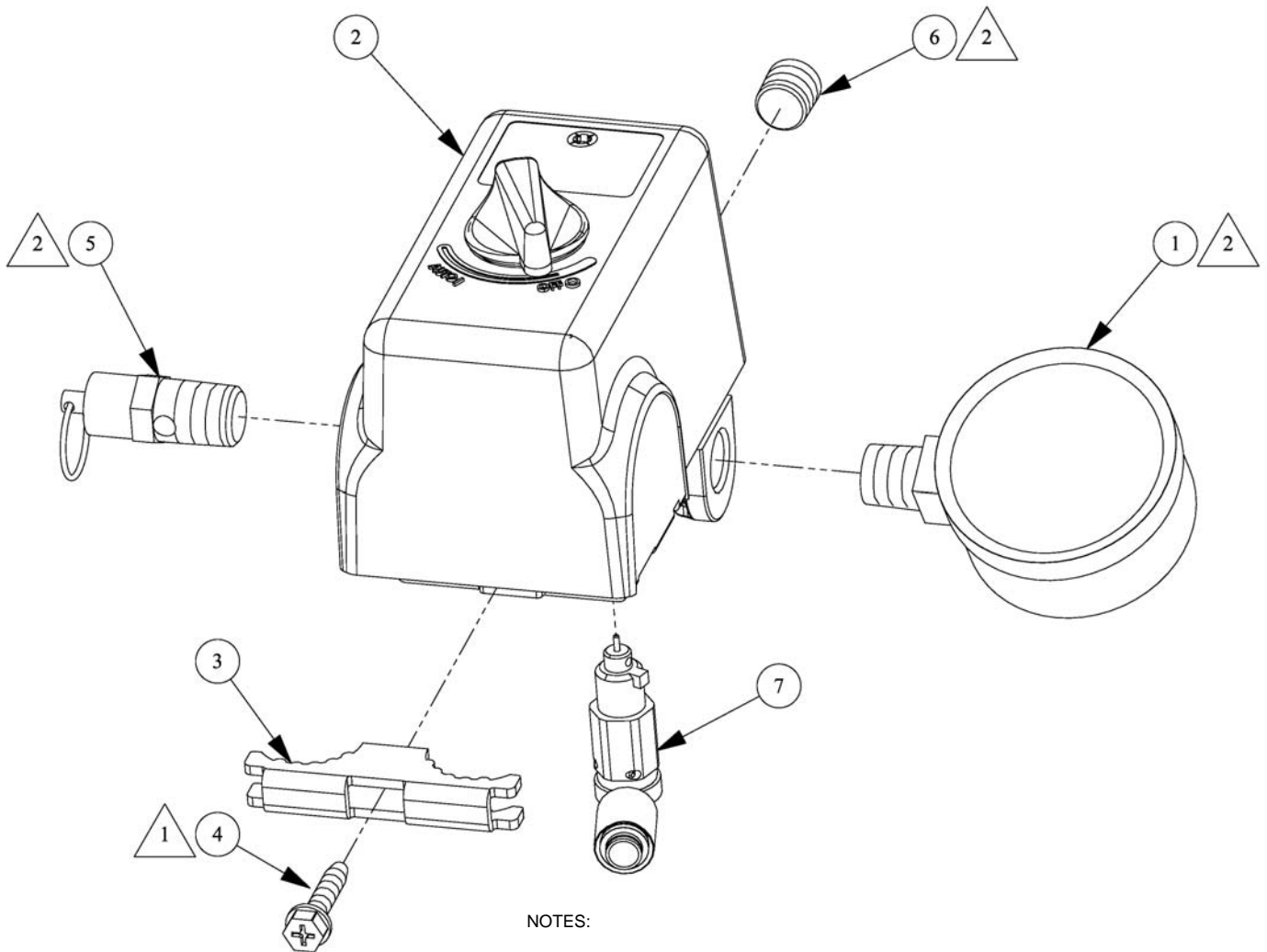

NOTES:

△ 1 Torque to 17-24 lb-in.
Serrez de 17 À 24 lbs-in.
Torsión hasta 1,9-2,7 N•m

△ 2 Torque to 125-150 lb-in.
Serrez de 125 À 150 lbs-ft.
Torsión hasta 14,1-17,0 N•m

PARTS LIST / LISTE DE PIÈCES / LISTA DE LAS PIEZAS

Item Art	Part No N° / P	Qty Qté	English Description	French Description	Spanish Descripción
1	032-0025	1	Gauge, 300# 1/4" bottom connect	Manomètre	Manómetro
2	034-0213	1	Switch, pressure 155 PSI <i>includes items 3-4 & 6-7</i>	Interrupteur <i>inclut les éléments 3-4 et 6-7</i>	Manómetro <i>incluye los artículos 3-4 y 6-7</i>
3	071-0034	1	Strain relief	Soulagement de traction	Aliviador de esfuerzo
4	061-0225	1	Screw	Vis	Tornillo
5	136-0077	1	Valve, ASME	Soupape	Válvula
6	N/A	1	Plug, 1/4"	Bouchon	Tapón
7	136-0090	1	Valve, bleeder	Soupape	Válvula

*N/A - These are standard parts available at your local hardware store.
*N/A - Ces pièces sont des pièces standard disponibles en quincaillerie.
*N/A - Estas son piezas estándares disponibles en su ferretería local.



PARTS AND SERVICE

Replacement parts and service are available from your nearest authorized Service Center. If the need arises, contact Product Service as listed at right.

When consulting with a Service Center or Product Service, refer to the model number and serial number located on the serial label of the compressor. Proof of purchase is required for all transactions and a copy of your sales receipt may be requested.

Record the model number, serial number, and date purchased in the spaces provided below. Retain your sales receipt and this manual for future reference.

Model No.

Serial No.

Date Purchased, la date d'achat, la fecha de compra



PIÈCES ET RÉPARATIONS

Pour pièces de rechange et réparations de votre Centre d'Entretien autorisé le plus proche. Au besoin, veuillez contacter le service après-vente (Product Service) au numéro de téléphone ou à droite.

Lorsque vous appelez un Centre d'Entretien ou le service après-vente, veuillez indiquer le numéro de modèle et le numéro de série situé sur la étiquette de série du compresseur. Une preuve d'achat est nécessaire lors de toute transaction et une copie de votre reçu peut être exigée.

Inscrivez la date d'achat au-dessus de, dans les

espaces réservé à cet effet. Conservez votre reçu et ce manuel pour référence ultérieure.

Quand vous avez besoin des services de l'usine, s'il vous plaît contactez au centre d'entretien autorisé le plus proche ou composez simplement le :

SERVICE CLIENTÈ



Au Canada
Appel gratuit
Télécopieur

1-888-895-4549
1-507-723-5013

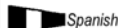

REPUESTOS Y SERVICIO

Las piezas de repuesto y el servicio están disponibles del Centro de Servicio autorizado más cercano. Consulte con el Servicio al Cliente (Product Service) listado debajo, si surge la necesidad.

Refiérase al número de modelo y el número de serie situado en la etiqueta de serie del compresor, cuando consulte con un Centro de Servicio o el Servicio al Cliente. Se requiere la prueba de compra para todas las transacciones y puede requerirse una copia de su recibo de venta.

En los espacios provisto arriba registre la fecha de compra. Guarde su recibo de venta y este manual para referencia futura.

Cuando necesite servicio por favor de consultar el centro de servicio autorizado más cercano o notificar por correo a:

Product Service

Sanborn Mfg., Division of MAT Industries, LLC.
118 West Rock Street
Springfield, MN 56087

Made in USA with domestic and foreign components
Fabriqué aux États – Unis à l'aide de composants de l'intérieur et de l'étranger
Hecho en EE.UU.con componentes domésticos y extranjeros

© 2008 **Sanborn Mfg.**
Division of MAT Industries, LLC.
Springfield, MN 56087

1-888-895-4549

All Rights Reserved. Tous droits réservés. Reservados todos los derechos.